

УСТАНОВКА ПРАВКИ ЛЮКОВЫХ КРЫШЕК БЕЗ СНЯТИЯ С ВАГОНОВ 1УПЛ.00.000

Установка 1УПЛ предназначена для ремонта люковых крышек без снятия с полувагонов.

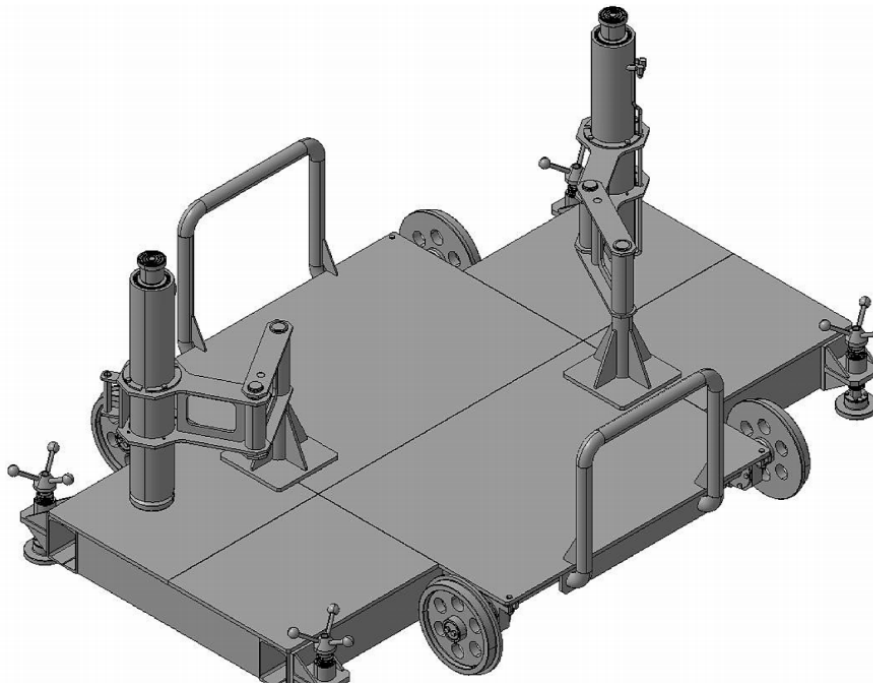

Установка позволяет производить правку(поджим при производстве сварочных работ) люковых крышек, при деповском ремонте полувагонов установленных на качающиеся, поворотные и др. типы ставлюг. Конструкция силовых цилиндров позволяет охватывать всю плоскость нижней части люковой крышки и обвязки люкового проёма полувагона.

Технические характеристики

Функциональные узлы установки имеют следующие технические данные, основные параметры и характеристики:

- | | |
|--|------------|
| • Тип привода | ручной |
| • Диапазон усилий на штоке гидроцилиндра механизма правки, кгс | 7300-12000 |
| • Маслостанция: | |
| • Ёмкость бака, л | 50 |
| • Номинальное давление, МПа, (кгс/см ²) | 6(60) |
| • Максимальное давление, МПа, (кгс/см ²) | 10(100) |
| • Установленная мощность электродвигателя, кВт | 3 |
| • Частота вращения вала электродвигателя, об/мин | 1500 |
| • Насос | НШ-10 |
| • Масса установки, кг | 1540 |