

УСТРОЙСТВО ДЕФЕКТОСКОПИИ ТЯГОВОГО ХОМУТА УДТХ 00 000

Установка предназначена для проведения дефектоскопии тягового хомута автосцепного устройства методом магнитопорошкового контроля и выявления дефектов с помощью дефектоскопа МД 12ПС

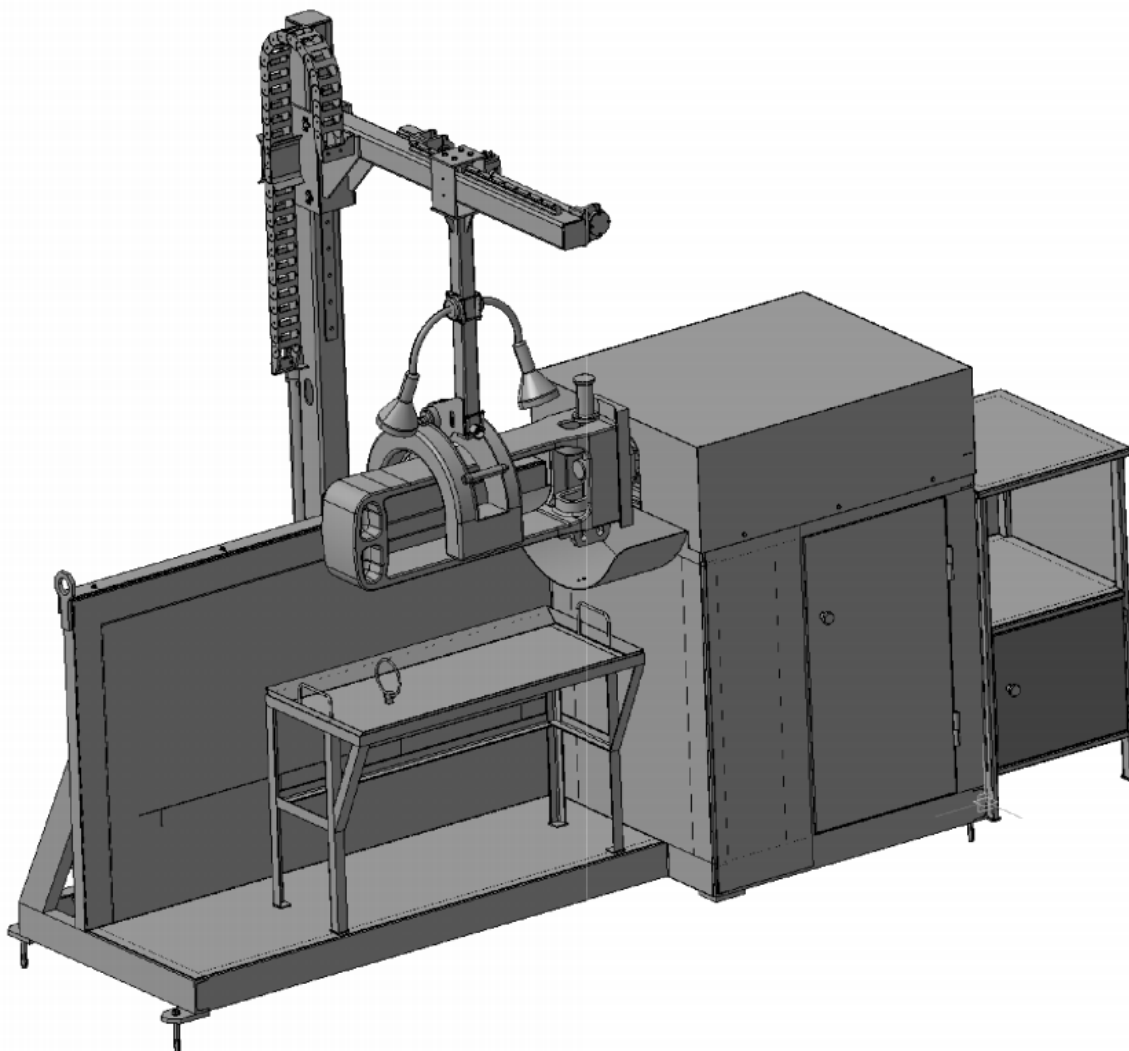

Технические характеристики

• 1.2.1 Производительность, хомут/час	4-5
• 1.2.3 Скорость передвижения магнита рабочая, мм/сек	8...12
• 1.2.4 Скорость передвижения магнита при размагничивании, мм/сек	84
• 1.2.5 Скорость подъема магнита, мм/сек	7,3-8,2
• 1.2.6 Скорость поперечного перемещения магнита, мм/сек	10-15
• 1.2.7 Скорость вращения тягового хомута, об/мин	3,6
• 1.2.8 Угол вращения тягового хомута вокруг своей оси, град	не ограничен
Габаритные размеры устройства дефектоскопии, мм	
• длина	2765
• ширина	1156
• высота	2573
1.2.12.1 Масса устройства дефектоскопии, кг	747